



Vastuullisuusraportti 2025

VSME-standardin mukainen

1.1.–31.12.2025

Sisällys

- 3 Toimitusjohtajalta: Vastuullisuuden ja kasvun vuosi 2025 >
- 4 Airfi Oy AB lyhyesti >
- 5 Toimintaa ohjaavat arvomme >
- 6 Vastuullisuustyöstämme ja -raportistamme >
- 7 Parempaa ilmanvaihtoa – ympäristön, ihmisten ja talouden hyväksi >
- 8 Ympäristövastuu mittareineen >
- 9 Ympäristömittarit – analyysit ympäristövaikutuksista >
- 12 Sosiaalinen vastuu mittareineen >
- 13 Hallinnollinen ja taloudellinen vastuu mittareineen >
- 15 Kohti yhteistä päämäärää – YK:n kestävän kehityksen tavoitteet >
- 18 Kohti kestävämpää tulevaisuutta >
- 19 Poimintoja vastuullisuustyöstämme vuonna 2025 >

Liitteet:

Eettiset toimintaohjeet / Code of Conduct >

VSME-hakemisto >

Tähän raporttiin on koottu keskeiset tiedot Airfi Oy:n vastuullisuustyön olennaisista aiheista ja suurimmista vaikutuksista vuonna 2025. Raportti noudattaa VSME-viitekehyksen vaatimuksia.



Vastuullisuuden ja kasvun vuosi 2025

Ilmanvaihtoalan osaamisen lisäksi haluamme olla edelläkävijä myös vastuullisuudessa. Yrityksemme hiilijalanjälki on laskettu jo vuodesta 2022 asti, ja tavoitteenamme on hiilinegatiivisuus vuoteen 2035 mennessä. Haluamme tarjota yhteistyökumppaneillemme läpinäkyvää ja luotettavaa tietoa, mistä yhtenä osoituksena ovat muiden muassa ilmanvaihtotuotteillemme lasketut EPD-ympäristöselosteet. Vastuullisuusraportoinnissa noudatamme EU VSME-standardia (Voluntary Sustainability Reporting Standard for SMEs) vuodesta 2025 alkaen.

Airfi on pieni, mutta kunnianhimoinen yritys. Olemme tehneet paljon vastuullisuuden eteen ilman virallisia velvoitteita. Tämä raportti kertoo vastuullisuustarinamme tähän asti ja antaa suuntaviivat kohti kestävämpää tulevaisuutta. Toimintaympäristömme on ollut koko Airfin historian ajan epävarma, eikä vuosi 2025 tehnyt tästä poikkeusta. Rakennusala laajasti Euroopassa koetellut taantuma heijastui myös meidän kasvusuunnitelmiimme. Epävarmuudesta huolimatta olemme jatkaneet määrätietoisesti investointeja tulevaisuuteen ja vahvistaneet asemaamme markkinassa.

Vastuullisuus ei ole meille erillinen hanke, vaan olennainen osa päivittäistä tekemistä ja strategisia valintoja. Pienet, mutta vaikuttavat teot näkyvät arjessamme konkreettisina ratkaisuina: käytämme kotimaan kuljetuksissa biodieseliä, huolto liikenne hoidetaan sähköautoilla ja tehtaallamme kierrätys

on systemaattinen osa tuotantoa. Toimitusketjussamme painotamme paikallista osaamista, mikä vahvistaa tuotteidemme korkeaa kotimaisuusastetta ja tukee samalla alueellista elinvoimaa.

Haluamme tuoda vastuullisuustyömme läpinäkyvästi esiin – ei vain tavoitteiden, vaan myös arjen tekojen tasolla. Airfilla uskomme, että kestävät tulokset syntyvät ihmisistä. Siksi panostamme työympäristöön, jossa yhdistyvät turvallisuus, joustavuus ja inspiroiva ilmapiiri. Tavoitteenamme on rakentaa kulttuuri, jossa ihmiset voivat onnistua ja kehittyä pitkällä aikavälillä.

Ensimmäisestä päivästä lähtien strategiamme ytimessä on ollut kehittää pitkäikäisiä ja poikkeuksellisen energiatehokkaita ilmanvaihtoratkaisuja. Tuotekehityksemme ei ainoastaan seuraa ympäristövaatimuksia – pyrimme aktiivisesti määrittämään alan tulevaa suuntaa. Haluamme jättää jälkeemme ratkaisuja, joilla on todellinen ja mitattava positiivinen vaikutus ympäristöön.

Kasvuyrityksenä laajennamme toimintaamme jatkuvasti, mutta mittaamme onnistumistamme ennen kaikkea vaikutuksen kautta. Tavoittemme on, että jokainen toimittamamme ratkaisu vie koko alaa kohti kestävämpää tulevaisuutta.

Izabella Lundberg, CEO



” Vastuullisuus ei ole meille erillinen hanke, vaan olennainen osa päivittäistä tekemistä.

Airfi Oy AB lyhyesti

2018

Perustettu

26

Henkilöstömäärä 2025

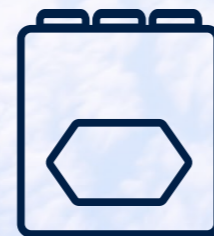

200 000

Ilmanvaihdon tuotetta
toimitettu vuoden 2025
loppuun mennessä

10,1 milj. €

Liikevaihto 2025

5,3 milj. €

Tase, vastattavaa

1.1.–31.12.2025

Tilikausi

Yhtiön rekisteröintimaa: Suomi. Osoite: Piilipuunkatu 11, Raisio.
NACE-luokka 46742 (toimialaluokka)

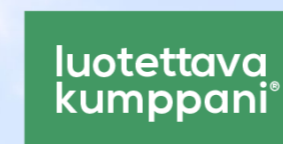

Toimintaa ohjaavat arvomme

Paras asiakaskokemus

Meillä on pohjaton intohimo ilmanvaihtolaan ja halu tehdä yhä parempia tuotteita. Haluamme viedä tuotekehitystä eteenpäin yhdessä asiakkaidemme kanssa. Näin asiakkaamme saavat juuri sen, mitä tarvitsevat.

Vastuu ihmisistä ja ympäristöstä

Huolehtiminen ihmisistä, puhtaasta sisäilmasta ja ympäristöstä on taustalla kaikessa mitä teemme – on sitten kyse asiakkaista, omasta henkilöstöstä tai tuotteitamme käyttävistä asukkaista.

Luotettavuus kaiken ytimessä

Tuotteiden toimintavarmuus Pohjolan talven ääriolosuhteissa, asennuksen helppous ja minimaalinen huollon tarve muodostavat toimintamme selkärangan.

Laatu ja kestävyys takuuna

Modernia tekoilyä hyödyntävät laitteemme ovat markkinoiden energiatehokkaimpia, laadukkaimpia ja poikkeuksellisen toimintavarmoja. Niiden perusrakenne kestää rakennuksen elinkaaren ajan.



Vastuullisuustyöstämme ja -raportistamme

Ilmanvaihtokoneita ja liesikupuja valmistava Airfi on ilmanvaihdon intohimoinen kehittäjä. Uudistamme alaa ratkaisulla, joiden ytimessä ovat energiatehokkuus, toimintavarmuus ja käyttäjäystävällisyys. Vuonna 2018 perustetun Airfin toiminnan arvoja ovat paras asiakaskokemus, vastuu ihmisistä ja ympäristöstä, luotettavuus kaiken ytimessä sekä laatu ja kestävyys takuuna.

Airfissä vastuullisuus on kaiken toiminnan ytimessä. Olemme toiminnan alusta asti sitoutuneet tekemään vastuullisia päätöksiä niin pienissä kuin suuremmissakin toimenpiteissä. Suomalaisena yrityksenä haluamme jättää tuleville sukupolville maamme kauniit järvet, metsät ja saaristomeren. Luonnon, joka on meille tärkeä niin monilla tavoilla.

Vastuullisuus ei kuitenkaan ole vain ympäristön huomioimista, vaan se ulottuu ihmisten ja ympäröivän yhteisön hyvinvointiin sekä yrityksen hyvään hallintoon. Näkemyksemme on, että oikeita valintoja tekemällä voimme tavoitella sekä taloudellista kasvua että kestävämpää elintapaa ja yritystoimintaa.

Tämän raportin päämääränä on tunnistaa ja tehdä näkyväksi Airfin konkreettisia toimenpiteitä sekä lisäksi luoda kehityspolkua tulevaisuuden vastuullisuustyöhön. Raportoinnin perustana on EU:n VSME-standardi, perusmoduulin mukaisin tiedoin ja lisäksi täydennettynä valituilla laajennetun moduulin mittareilla. Vuosi 2025 on ensimmäinen raportointikausi tätä standardia käyttäen.

Vastuullisuusraportti on laadittu vuodelta 2025 ja sitä kehitetään vuosittain. Vastuullisuustyö on jatkuvaa oppimista ja jokapäiväisiä valintoja. Suomalaisena yrityksenä olemme sitoutuneet vastuulliseen toimintaan ja noudatamme Suomen lakeja ja ympäristölainsäädäntöä. Edellytämme vastuullista toimintatapaa sekä omalta henkilökunnaltamme että yhteistyökumppaneiltamme. Pyrimme edelleen kehittämään tuotantotapojamme ja teemme muutoksia aina, kun huomaamme parantamisen varaa. Toimimme avoimesti ja läpinäkyvästi ja osallistumme edelleen meitä ympäröivää yhteisöä ja erityisesti lapsia ja nuoria tukeviin projekteihin.

Raportointimme perustana on EU:n VSME-standardi.



Parempaa ilmanvaihtoa – ympäristön, ihmisten ja talouden hyväksi

Ilmanvaihtolalla suurin ympäristökuormitus aiheutuu laitteiden käytön aikaisesta energiankulutuksesta. Siksi panostamme erityisen pitkäikäisten ja energiatehokkaiden ilmanvaihtolaitteiden suunnitteluun ja niiden jatkuvaan kehittämiseen.

Kehittämämme Airfi Frost Pro System (AFPS™) -tekniikka on vakiona kaikissa ilmanvaihtokoneissamme. Patentoitu AFPS™-toiminto sulattaa ilmanvaihtokoneen lämmöntalteenottokennon tarpeen mukaan ja ottaa sulatukseen käytettävän energian huoneistosta poistuvasta ilmasta, mikä säästää energiaa merkittävästi vanhempiin tekniikoihin verrattuna. Ilmanvaihtokoneissamme lisälämpöenergia saadaan 100-prosenttisesti kiinteistön hyödyksi koska käytössä on vain jälkivastus.

Omassa toiminnassamme suurimmat ympäristövaikutuksia aiheuttavat tekijät ovat laitevalmistuksessa käytetyt materiaalit, raaka-aineet sekä energiankulutus. Toimintamme luonteessa korostuu pyrkimys jatkuvaan kasvuun ja kehittymiseen.

Vastuullisuus Airfilla tarkoittaa parempaa tulevaisuutta luovia valintoja ja tekoja sen kaikilla osa-alueilla. Lisäksi vastuullisuustyössä korostuu ymmärrys siitä, että vastuullistyö on jatkuvaa kehittymistä ja oppimista, jossa pyrimme olemaan vuosi vuodelta parempia.



Ympäristövastuu mittareineen

Ympäristövastuu on keskeinen osa toimintaamme, ja keskitymme erityisesti tuotteidemme energiatehokkuuteen, korjattavuuteen ja päivitettävyyteen. Suurelle osalle tuotteistamme on laskettu EPD-ympäristöselosteet.

Tuotteen EPD-seloste tarjoaa monipuolista ja läpinäkyvää, ulkopuolisen verifioijan varmentamaa tietoa tuotteen ympäristövaikutuksista ja luonnonvarojen käytöstä. Tarkastelu sisältää tuotteen koko elinkaaren raaka-aineista ja valmistuksesta aina loppusijoitukseen ja kierrätykseen saakka. Vuonna 2025 Airfin



ilmanvaihtokoneista jo 79 prosentilla on EPD-ympäristöselosteet. Vastaavasti liesikuvuilla osuus on 62 prosenttia. Laaja kattavuus kuvastaa määrätietoista työtämme tuotteidemme ympäristövaikutusten läpinäkyvyyden ja vertailun lisäämiseksi sekä koko toimialan kehittämiseksi kohti avoimempaa tiedon jakamista. Tuotteidemme kautta voimme vaikuttaa kestävien kaupunkien ja elinympäristöjen kehittämiseen.

Valmistamamme ilmanvaihtolaitteet on suunniteltu pitkäikäisiksi, ja niiden materiaalit ovat täysin kierrätettäviä. Teemme materiaalihankintoja mahdollisimman läheltä. Hyödynnämme tuotannossa materiaaleja mahdollisimman tehokkaasti ja pyrimme minimoimaan hukkan. Lisäksi kierrätämme toiminnassamme syntyvät jätteet vastuullisesti.

EPD-ympäristöselosteet auttavat ympäristövaikutusten arvioinnissa

EPD on iso apu hiilijalanjälkilaskennassa sekä esim. BREEAM- tai LEED-sertifikaattien haussa. Myös suunnittelijoille EPD tuo läpinäkyvyyttä ja perusteluvoimaa vastuullisiin päätöksiin.

Airfi ilmanvaihtolaitteille lasketut EPD-ympäristöselosteet on tehty noudattaen uusimpia standardeja EN 15804+A2 sekä ISO 14025 / ISO 21930.

EPD-laskelmat Suvi- ja Lisa-liesikuvuille

Vuonna 2025 Suvi ja Lisa kupujen tuoteperheille saatiin EPD-verifionnit. Uutuusmallien Airfi C5- ja Model 53 Mini- ilmanvaihtokoneiden selosteet olivat työn alla vuonna 2025.

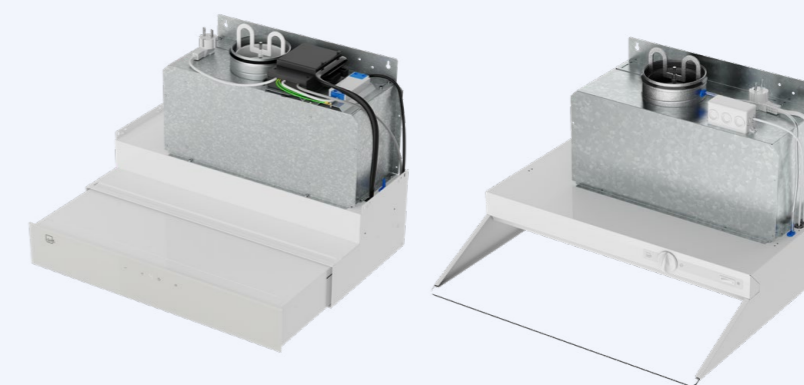

Vuonna 2025 Airfin ilmanvaihtokoneista jo 79 prosentilla on EPD-ympäristöselosteet.



Ympäristömittarit - analyysit ympäristövaikutuksista



Päästöt ja energian kulutus 2025 (B3)

Päästöt 2025 (tonnia CO ₂ e)	tCO ₂ e
Scope 1	2,24
Scope 2	0,94
Yhteensä	4,65

Päästöjakauma

1.1.2025–31.12.2025		tCO ₂ e
Scope 1	liikkuva	2,24
	kiinteä	0
	jäähdytys	0
Scope 2	sähkö	0
	lämpö/höyry	0,94*

*Arvon lähde: Turku Energia
<https://www.turkuenergia.fi/vastuullisuus/energian-alkuperä>

Vesisähkö

Kaikki vesisähkö on alkuperätakuin varmennettua. Vesisähkön hiilidioksidin ominaispäästö on 0 g/kWh ja käytetyn ydinpolttoaineen määrä 0 mg/kWh. Lähde: Helen.fi

Energian epäsuorat päästöt

(Scope 3, laajennettu moduuli)

Polttoaineiden tuotanto ja siirtohäviöt	tCO ₂ e
Diesel	0,39
Sähköntuotannon epäsuorat päästöt	
Vesivoima	0,57*
Lämmöntuotannon epäsuorat päästöt	
Jätteenpolto	0,22

*Airfi käyttää sähkönä vesisähköä, jonka Suomen jäännösjakauman mukainen tuotanto jakautuu 5 prosentin mukaan.

Kuljetukset ja jakelu

Scope 3, laajennettu moduuli

Lähtevät kuljetukset ja jakelu	4,21 tCO ₂ e
--------------------------------	-------------------------

Kuljetukset

Kuljetuksista 87,58 % toteutetaan Kaukokiito BIO:lla. Se on uusiutuvaa dieseliä, joka valmistetaan 100 % uusiokäytettävistä raaka-aineista kuten jätteistä. Näiden kuljetusten päästöarvo on 0 CO₂e.

Energiankulutus 2025 (B3)

Energiankulutus 2025 (B3)	Uusiutuva lähde	Uusiutumaton lähde
Polttoaineet (l)	–	871,98L
Ostettu sähkö (mwh)	31,449 MWh	–
Ostettu lämmitys/höyry	70,014 MWh	–

Vesi 2025 (B6)

Veden otto	240,96 m ³
Veden kulutus/jätevesi	240,96 m ³

Tuotantoprossissamme ei käytetä vettä.

Päästöintensiteetti

Tonnia CO₂e / € m liikevaihto

Scope 1 & 2, 2025	0,46 tCO ₂ e
-------------------	-------------------------

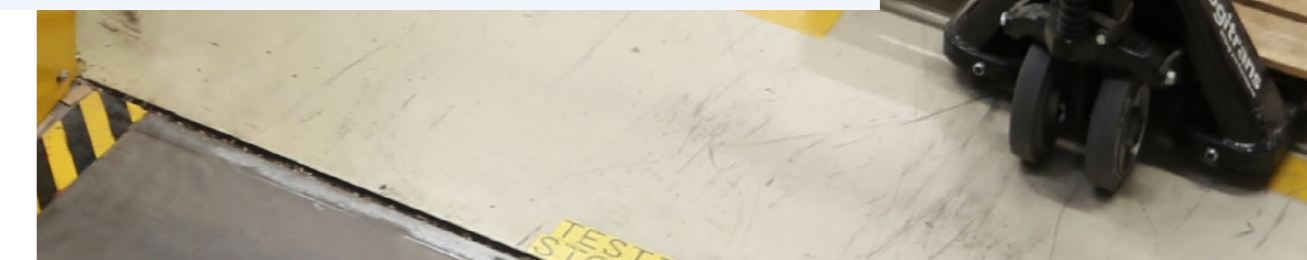
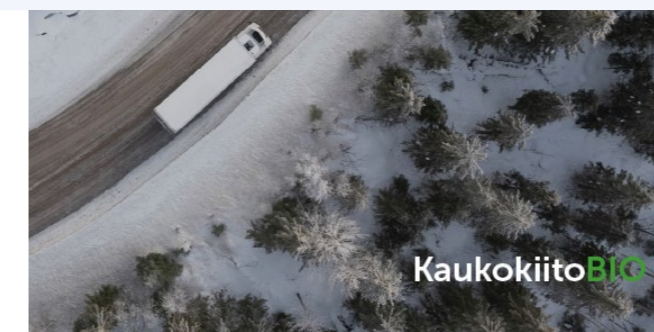

Jätteet 2025: lajittelu, määrät (B7)

Päästöt (tonnia)	2025
Pakkausmuovi	0,504
Energiajäte	2,165
Metalli	0,4
Sekapelti	2,617
Pahvi	11,3
Muovijäte kirkas	0,64
Biojäte	0,252
Lasi	0,308
Tietosuoja	Ei tyhj. 2025
Elektroniikkajäte	Ei tyhj. 2025
Rakennus- ja saneerausjäte yrityksiltä	Ei tyhj. 2025
Paperi	Ei tyhj. 2025
Muut muovit	0,38
Kierrätyspuu/puujäte energiana hyödynnettävä	4,88

Ilman, veden ja maaperän pilaantuminen (B4)

Olemme arvioineet ilman, veden ja maaperän pilaantumisen riskin pieneksi.

Biodiversiteetti (B5)

Arviomme mukaan mittari ei koske yritystä.

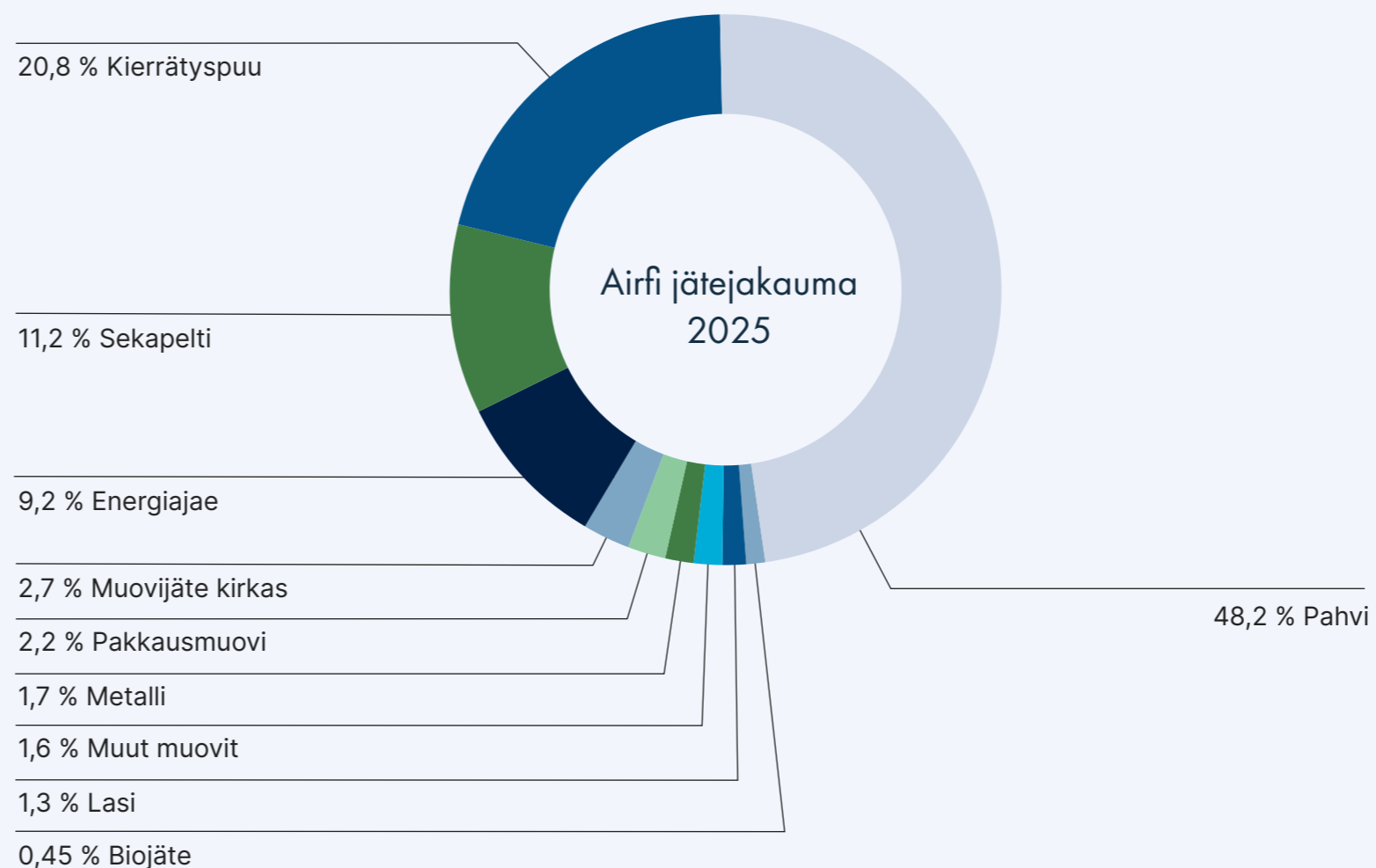

Jätteiden hyötykäyttösuhde

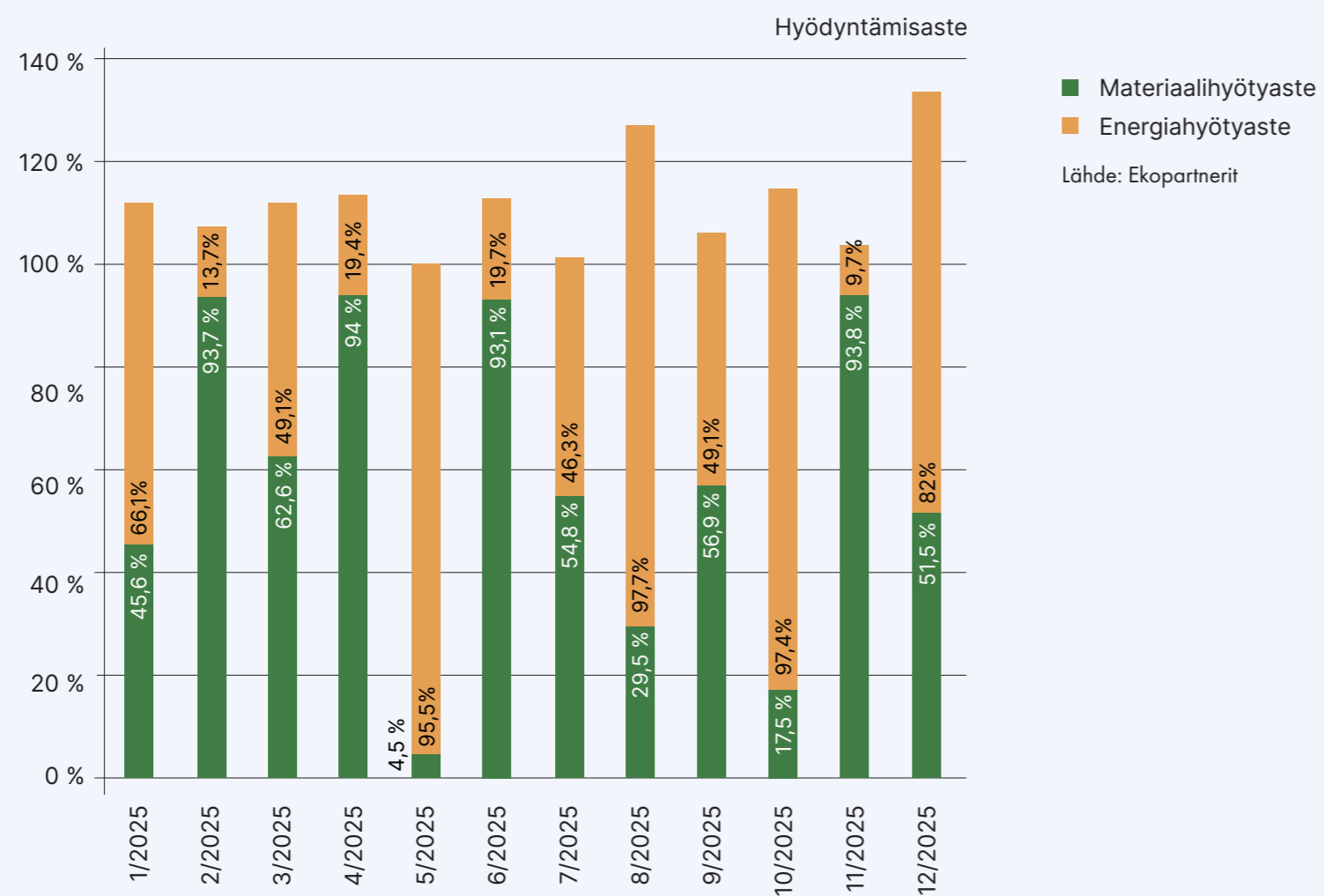

Jätteiden hyödyntämisaste oli 100 prosenttia vuonna 2025.

Kierrätysaste

10 % Energiahyödyntäminen (18,7 tonnia)

90 % Kierrätys ja uudelleenkäyttö (2,2 tonnia)

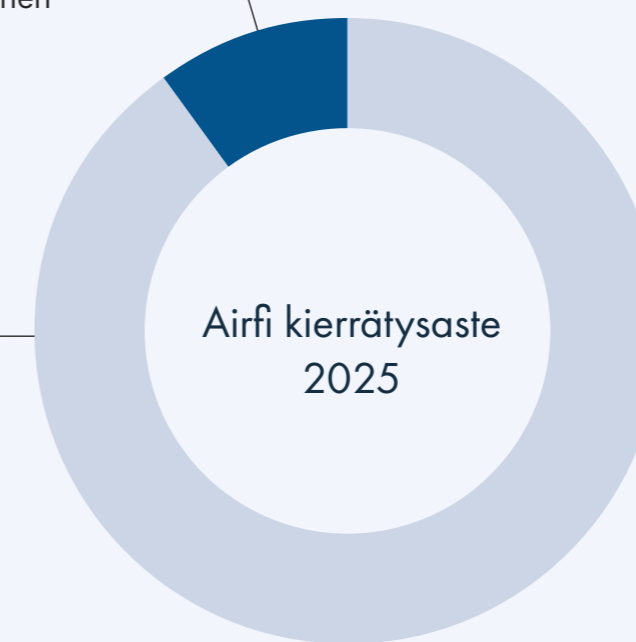

Kierrätysasteemme nousi 90 prosenttiin vuonna 2025. Vuonna 2024 kierrätysaste oli 64,8 prosenttia.

Sosiaalinen vastuu mittareineen

Haluamme edistää sosiaalista vastuuta ja vaalimme monimuotoisuutta monikulttuurisessa työyhteisössämme. Panostamme henkilöstön hyvinvointiin ja työturvallisuuteen, sillä uskomme, että tyytyväinen ja terve työyhteisö on avain yrityksemme menestykseen. Näiden toimien kautta haluamme olla mukana rakentamassa kestävämpää ja oikeudenmukaisempaa yhteiskuntaa.

Lisäksi tuemme ympäröivää yhteisöä ja osallistumme nuorten liikuntaa ja hyvinvointia edistävään InterAction-hankkeeseen pääyhteistyökumppanin roolissa.

Käytössämme on systemaattinen läheltä piti -ilmoituskäytäntö, jonka avulla tunnistamme ja korjaamme mahdollisia vaaratilanteita ennen niiden toteutumista. Lisäksi henkilöstöllämme on mahdollisuus tehdä ilmoituksia myös anonyymisti, mikä madaltaa kynnystä tuoda esiin turvallisuuteen liittyviä havaintoja ja kehityskohteita. Turvallisuuskulttuurimme perustuu avoimuuteen, jatkuvaan parantamiseen ja jokaisen työntekijän aktiiviseen rooliin yhteisen työympäristön kehittämisessä.

Työntekijöiden palkkaus 2025 (B10)

Airfi Oy noudattaa työntekijöidensä palkkauksessa Teknologiateollisuuden työehtosopimusta. Työntekijöille maksettava palkka täyttää vähintään työehtosopimuksen mukaisen minimipalkan vaatimukset. Työntekijöistä 100 % kuuluu Teknologiateollisuuden työehtosopimuksen piiriin.

Sosiaaliset mittarit

B8, B9, B10

26

Henkilöstön lukumäärä tilikauden lopussa 31.12.2025



Naiset
46,2%



Miehet
53,8%

Työsopimukset 2025

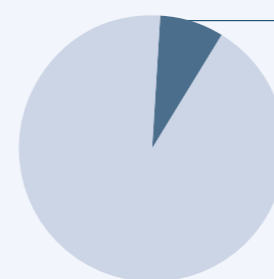

7,7 %

Määräaikainen työsuhde

92,3%

Vakituinen työsuhde

Tapaturmat tilikauden aikana, 2025 (B9): 0 kpl

Kuolemantapausten määrä: 0 kpl

Työtapaturmalaaajuus*: 0 kpl

*Työtapaturmalaaajuus kuvaa sattuneiden tapaturmien määrää suhteessa tehtyihin työtunteihin. Se lasketaan VSME-standardin mukaisesti 200 000 työtuntia kohden.

Koulutustunnit 2025

B10

Keskimäärin

4,8 h/hlö

Naiset

3,6 h/hlö

Yhteensä (26 hlöä)

125 h

Miehet

5,8 h/hlö



Hallinnollinen ja taloudellinen vastuu mittareineen

Taloudellinen vastuu ja hyvä hallinto näkyvät kaikille sidosryhmillemme. Toimimme läpinäkyvästi ja viestimme asiakkaille avoimesti tuotteidemme ominaisuuksista, käytetyistä materiaaleista, valmistusprosessista, kotimaisuusasteesta ja todellisista energiansäästöistä. Pidämme kiinni lupauksistamme, ja varmistamme, että tuotteidemme laatu, pitkäikäisyys ja energiatehokkuus ovat aidosti markkinoiden korkeimpia.

Raportoimme taloudelliset lukumme sidosryhmille selkeästi ja oikea-aikaisesti sekä huolehdimme verotuksen rehellisyydestä ja läpinäkyvyydestä. Noudatamme lakeja, määräyksiä ja alan eettisiä ohjeistuksia, ja suhtaudumme ehdottoman kielteisesti korruptioon ja lahjontaan. Toimimme rehellisesti liikekumppaneidemme kanssa, ja markkinoinnissa vältämme harhaanjohtavia lupauksia tai kohtuuttomia väitteitä.

Korruptiosta ja lahjonnasta saadut tuomiot ja sakot (B11)

Airfi Oy:llä ei ole ollut raportointikaudella korruptioon tai lahjontaan liittyviä tuomioita tai sakkoja. Sitoudumme toiminnassamme korkeaan liiketoimintaetiikkaan, läpinäkyvyyteen ja vastuullisiin toimintatapoihin kaikissa sidosryhmäsuhteissa.



Johtoryhmä Antti Pulkkanen, Jan Lundberg ja Izabella Lundberg.

Eettiset toimintaohjeet – Code of Conduct

Toimintaohjeet määrittelevät yrityksen eettiset periaatteet ja arvot. Ohjeet koskevat kaikkia työntekijöitä, johtoa ja yrityksen puolesta toimivia tahoja. Valmistamme ilmanvaihtolaitteita Suomessa ja toimimme pääasiassa Euroopan markkinoilla. Sitoudumme noudattamaan Suomen ja EU:n lainsäädäntöä sekä toimimaan vastuullisesti. Aloitimme valmistelevaan eettisiä toimintaohjeitamme raportointivuonna 2025 ja ne valmistuivat dokumentiksi keväällä 2026. Raportin liitteenä Airfin eettiset toimintaohjeet (Code of Conduct).

AAA-luottoluokitus kertoo vakavaraisesta yrityksestä

Vuonna 2025 Airfi saavutti jälleen AAA-luottoluokituksen (Dun & Bradstreet). Tämä on korkein mahdollinen luokitus ja siihen yltää vain noin 3 % suomalaisyrityksistä. Luottoluokitus kertoo yrityksen vakaudesta, luotettavuudesta ja taloudellisesta vastuusta.



Policies, practices and responsibilities related to the transition towards a sustainable economy (B2)

Airfi Oy:n vastuullisuustyö perustuu pitkäjänteiseen kehittämiseen, läpinäkyvyyteen ja mitattaviin tavoitteisiin. Tavoitteenamme on edistää siirtymää kohti kestävämpää taloutta erityisesti energiatehokkaiden ilmanvaihtoratkaisujen kautta.

Vastuullisuus on integroitu osaksi liiketoimintastrategiaamme ja päivittäistä päätöksentekoa. Keskeisiä painopistealueitamme ovat energiatehokkuus, tuotteiden pitkä elinkaari, toimitusketjun vastuullisuus sekä oman toimintamme päästöjen vähentäminen. Olemme laskeneet hiilijalanjälkemme vuodesta 2022 alkaen ja asetamme tavoitteeksemme hiilinegatiivisuuden vuoteen 2035 mennessä.

Käytännön tasolla vastuullisuus näkyy muun muassa materiaalien tehokkuudessa, kierrätyksessä, logistiikkaratkaisuissa sekä paikallisen toimitusketjun hyödyntämisessä. Kehitämme jatkuvasti toimintatapojamme ympäristövaikutusten minimoimiseksi ja resurssitehokkuuden parantamiseksi.

Vastuu vastuullisuustyöstä ja -raportoinnista on yrityksen johdolla, ja raportointia kehitetään EU:n VSME-standardin mukaisesti vuodesta 2025 alkaen. Tavoitteenamme on tarjota sidosryhmillemme selkeää, vertailukelpoista ja luotettavaa tietoa vastuullisuustyöstämme.

AIRFI OY verokädenjälki 2025

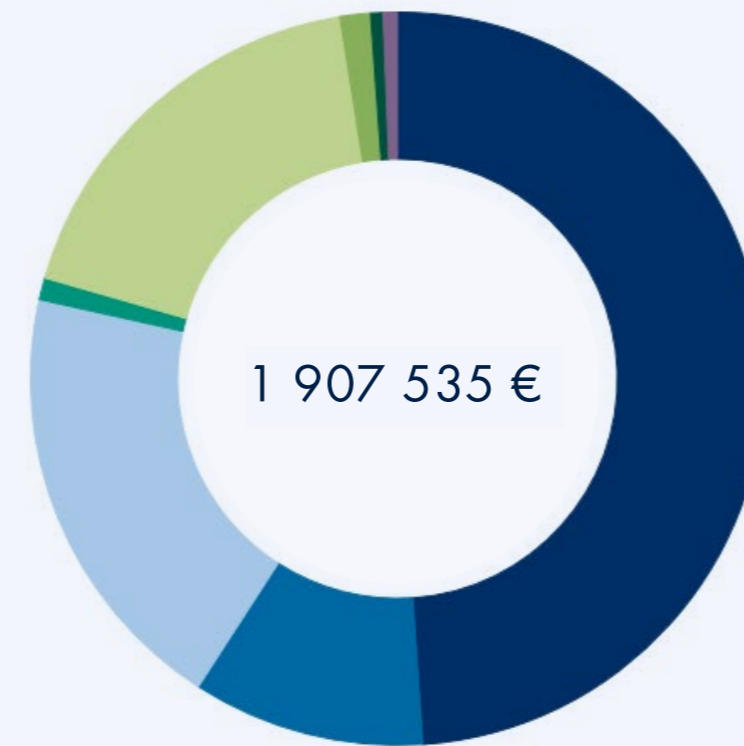

Source: Keskuskauppakamarin verokädenjälkilaskuri

Verokädenjälki 2025

Yrityksemme verokädenjälki on 1,9 miljoonaa euroa. Luomme merkittävää arvoa yhteiskunnalle verojen ja työllisyyden kautta. Airfin omistus on 100-prosenttisesti Suomessa, ja yhteiskunnalle positiivisen kokonaisvaikutuksen luominen on yksi yhteiskunnallisen vastuun pilareistamme.

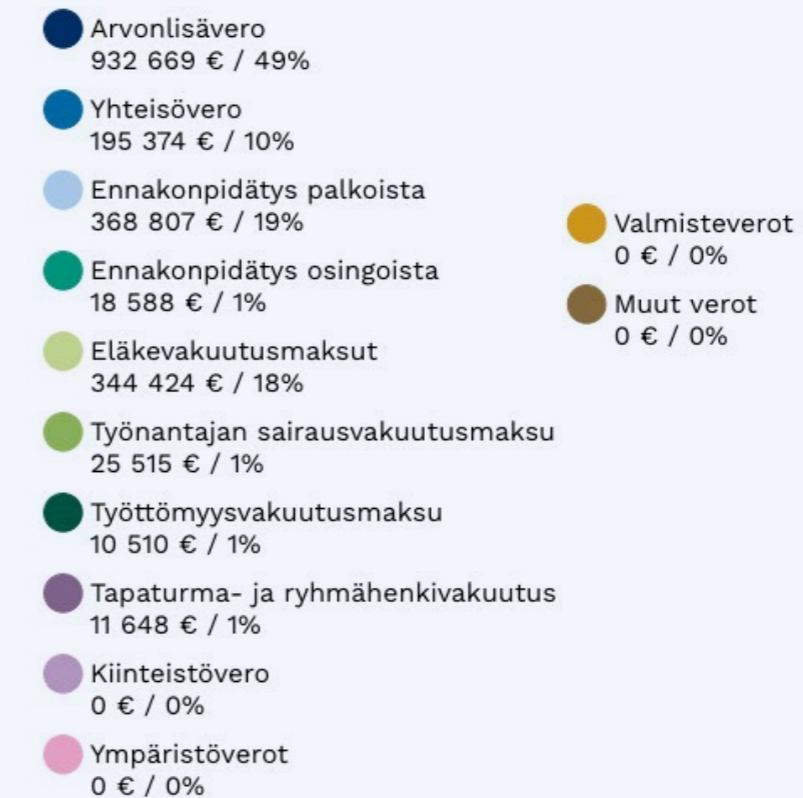

Airfin omistus on
100-prosenttisesti
Suomessa.



Kohti yhteistä päämäärää – YK:n kestävän kehityksen tavoitteet

YK:n kestävän kehityksen tavoitteet ja sen toimintaohjelma (Agenda 2030) on maailman yhteinen suunnitelma, joka tähtää äärimmäisen köyhyyden poistamiseen sekä globaalin kehityksen kääntämiseen kestävälle uralle, jossa ihmisten hyvinvointi ja ihmisoikeudet, talouden vauraus sekä yhteiskuntien vakaus turvataan ympäristön kannalta kestävällä tavalla.

Airfin painopistealueiksi olemme valinneet viisi tavoitetta, joita voimme edistää omassa toiminnassamme.

- 7. Edullista ja puhdasta energiaa
- 8. Ihmisarvoista työtä ja talouskasvua
- 9. Kestävää teollisuutta, innovaatiota ja infrastruktuureja
- 11. Kestävät kaupungit ja yhteisöt
- 12. Vastuullista kuluttamista

Edistämme vastuullisuutta kullakin painopistealueella niin yrityksen sisällä, kuin asiakkaiden ja yhteistyökumppaneiden kanssa. Vaikutamme ympäröivään yhteiskuntaan ja kuluttamiseen omilla tuotteillamme, osallistumalla hyvää tekeviin hankkeisiin ja tuntemalla yhteistyökumppanimme. Noudatamme

suomalaista lainsäädäntöä ja valitsemme mieluiten lähellä tuotettua. Varmistamme yhteistyökumppaneiden eettisen toiminnan lähellä ja kaukana.

Airfi Oy sitoutuu kunnioittamaan ihmisoikeuksia kaikessa toiminnassaan. Toimintamme perustuu yhdenvertaisuuden, syrjimättömyyden ja oikeudenmukaisen kohtelun periaatteisiin.

Edistämme aktiivisesti monimuotoisuutta ja inklusiivisuutta työyhteisössämme. Tarjoamme yhdenvertaiset mahdollisuudet työllistymiseen ja huomioimme erilaiset taustat ja elämäntilanteet rekrytoinnissa sekä arjen työssä. Konkreettisenä esimerkkinä olemme työllistäneet myös erityistä tukea tarvitsevia henkilöitä, osana sitoutumistamme inklusiiviseen ja saavutettavaan työelämään.

Kehitämme jatkuvasti toimintatapojamme varmistaaksemme, että työympäristömme on turvallinen, kunnioittava ja kaikkia työntekijöitä arvostava.



Jokapäiväisiä vastuullisuustekoja

Everyday Actions for Sustainability



Edullista ja puhdasta energiaa

- Valmistamme energiatehokkaita ilmanvaihtolaitteita. Kaikki Airfi-ilmanvaihtokoneet ovat A+ energialuokkaa. Lisäksi laitteemme käyttävät patentoimaamme AFPS-tekniikkaa, jonka ansiosta jälkivastusta ei lämmitetä tarpeettomasti.
- Suurelle osalle ilmanvaihtokoneistamme on tehty EPD-selvitykset.
- Tuotantotilojemme valaistus on vaihdettu led-lamppuihin.
- Tuotteemme kuljetetaan uusiutuvaa polttoainetta käytävällä Kaukokiito BIO -palvelulla.
- Käytämme vesivoimalla tuotettua sähköä.



Ihmisarvoista työtä ja talouskasvua

- Työllistämme sekä suoraan että välillisesti kaikenikäisiä työntekijöitä. Työllistämme omaan tiimiimme myös maahanmuuttajia ja helpotamme heidän kotoutumistaan Suomeen.
- Tarjoamme kannustavan, arvostavan ja turvallisen työympäristön, noudatamme työlainsäädäntöä ja työturvallisuusmääräyksiä.
- Tuemme työllämme välillisesti myös yhteistyökumppaneidemme yrittäjyyttä.
- Tuotteillamme on Suomalaisen työn Avainlippu-tunnus, joka on merkki kotimaisesta työstä.
- Tarjoamme opiskelijoille harjoittelu- ja kesätyöpaikkoja.
- Tuemme lasten ja nuorten liikunnallista elämäntapaa edistävää InterAction-ohjelmaa.
- Olemme työllistäneet kehitysvammaisia henkilöitä ja edistäneet osallisuutta työelämään.



Kestävää teollisuutta, innovaatioita ja infrastruktuureja

- Kehittämämme innovaatiot säästävät energiaa, mikä tukee yhteiskunnan kestävää kehitystä ja elintasoja.
- Tuotteemme ovat laadukkaita, pitkäikäisiä ja päivitettäviä.
- Työskentelemme erilaisissa yhteistyöverkostoissa pienten yritysten toimintaedellytysten parantamiseksi.
- Luomme alueelle taloudellista hyvinvointia omalla työllämme ja työllistämällä välillisesti muita yrityksiä. Tuotteidemme kotimaisuusaste on yli 90 %.



Kestävät kaupungit ja yhteisöt

- Osallistumme kestävien kaupunkien luomiseen tarjoamalla kestäviä ja korjattavia laitteita, joiden elinkaari on pitkä.
- Tuotteillamme on merkittävä vaikutus hyvän elinympäristön rakentumiseen. Hyvä sisäilma parantaa sekä ihmisten hyvinvointia että rakennusten terveyttä ja pitkäikäisyyttä.
- Monikulttuurinen työyhteisömme tukee tasa-arvoisen yhteiskunnan kehitystä ja inklusiivisuutta.
- Osallistumme hyväntekeväisyyteen tukemalla tahoja, jotka työskentelevät ihmisarvoisen elämän edellytyksien parantamiseksi ja tukevat heikossa asemassa olevia.



Vastuullista kuluttamista

- Kierrätysasteemme on **90 %**
- Olemme sitoutuneet tekemään hyviä valintoja toimintamme alusta asti: minimoimme hävikin ja jätteen määrää, käytämme uudelleen, kierrätämme ja hankimme käytettyä mahdollisuuksien mukaan.

Konkreettisia esimerkkejä vastuullisesta kuluttamisestamme

- Pakkaamme tuotteet ilman muovia.
- Käytämme kierrätettyjä kuormalavoja ja palautamme ne uudelleen käytettäviksi. Kierrätettyjen kuormalavojen määrä vuodessa noin 4000 kpl.
- Palautamme pakkausmateriaalit uudelleen käytettäviksi.
- Tuotannossa käytetty puhdistusspray otetaan kierrätettävistä kanistereista. Näin säästämme 310 kertakäyttöistä, metallista aerosolipulloa. Uudelleen käytettävien täyttöpullojen punneaineena on ilma.
- Pakkausteippimme on biohajoavaa paperimateriaalia. Säästämme vuodessa muovista teippijätettä noin 12 kilometriä.
- Uusiutuvasta materiaalista, kuten jätteestä, valmistetun biopoltoaineen käyttö pienentää kuljetusten hiilijalanjälkeä merkittävästi.



Uudelleen täytettävä puhdistusspray



Pakkausteippi paperista

Kohti kestävämpää tulevaisuutta

Rakennamme kestävämpää tulevaisuutta kehittämällä energiatehokkaita ja nykyaikaisia ratkaisuja yhdessä asiakkaidemme kanssa. Vastuullisuus näkyy jokapäiväisessä toiminnassamme – tuotekehityksestä tuotantoon ja päivittäisiin valintoihin.

Olemme 100-prosenttisesti kotimainen yritys, joka sitoutuu ympäristöä, yhteisöä ja yhteiskuntaa kunnioittavaan toimintaan. Kehitämme toimintaamme jatkuvasti ja etsimme aktiivisesti uusia tapoja parantaa kestävyyttä toiminnassamme.

AIRFI – MORE THAN PURE AIR. ■

Poimintoja vastuullisuustyöstämme vuonna 2025

Nollatilanne-kampanja

Airfi Oy AB



“ Vaikka CV näyttäisi tyhjältä, se ei tarkoita, että sinä olisit. Se on vain lista tehdyistä asioista – ei mittari ihmisarvolle. Kaikki vahvuudet eivät huuda kovaa ääneen. Jokainen aloittaa jostain.

Izabella Lundberg

Airfi osallistui “Nollatilanne”-kampanjaan vetoomuksella sekä palkkaamalla kaksi kesätyöntekijää, joilla ei ole aiempaa työkokemusta. “Nollatilanne”-kampanja on Suomalainen Työ ry:n toteuttama hanke, jonka tavoitteena on edistää nuorten työllistymistä haastamalla työnantaja tarjoamaan ensimmäisiä työpaikkoja ja muuttamaan rekrytointiajattelua osaamisen ja potentiaalın suuntaan.

Onnistunut polku palkkatyöhön

Kehitysvammaiset henkilöt tekevät jo nyt monia töitä, joihin voitaisiin palkata kuka tahansa – mutta usein ilman asianmukaista palkkaa. Airfi haluaa olla mukana korjaamassa tätä epäkohtaa ja samalla edistää YK:n kestävän kehityksen tavoitetta 8: ihmisarvoista työtä ja talouskasvua. Tavoitteena on taata kaikille mahdollisuus pysyvään ja mielekkääseen työhön.

Airfille palkattiin huhtikuussa Jenni, joka aloitti työt avotyötömminnan kautta parin viikon kokeilujaksolla. Vammaispalveluilta saatiin työhönvalmentajan tuki, ja yhdessä käytiin läpi työtehtävät ja niiden rutiinit. Jennin työtehtäviin kuuluvat siivous- ja järjestelytyöt. Jenni on viihtynyt työssään ja löytänyt paikkansa työyhteisössämme hyvin.

Jenni työskentelee Airfilla vakituisessa tuntipalkkaisessa työsuhteessa. Palkka ei ole vain tunnustus tehdystä työstä, vaan myös keino vahvistaa koko yhteiskuntaa. Kun työntekijä saa oikeudenmukaisen palkan 12 euron päivärahan sijaan, hänellä on enemmän mahdollisuuksia osallistua arjen kulutukseen. Tämä raha kiertää takaisin talouteen, tukien muita yrityksiä ja edistäen kasvua.



Tavoitteena osallisuuden edistäminen.

InterAction yhteistyöllä tuettiin lasten ja nuorten liikumista

Vuonna 2025 Airfi jatkoi toimintaansa FC-Interin InterAction-pääsponsorina. Uskomme, että on tärkeää huolehtia myös paikallisesta yhteisöstä. InterAction on FC Inter Turun ohjelma, jonka kautta tuetaan lasten ja nuorten liikumista. Ohjelman avulla kaikilla yhteisössä on mahdollisuus liikunnalliseen harrastukseen. Lisäksi hanke tuo perheet yhteen merkityksellisellä ja yhteisöllisellä tavalla.

Vuonna 2025 InterAction toteutui 139 tapahtumana ja toimintakertana, ja se tavoitti yhteensä noin 67 447 lasta, nuorta ja perheenjäsentä. Osallistujamäärä kasvoi 15 prosenttia edellisvuodesta, mikä kertoo toiminnan tarpeellisuudesta ja matalan kynnyksen mallin toimivuudesta kouluissa lähiöissä ja perheiden vapaa-ajassa.



Apua Ukrainaan

Yhteistyössä Fin AID ry:n kanssa Airfi lähetti humanitaarista apua Nikopolin alueen lapsille Ukrainaan, sisältäen karkkipusseja, taskulamppuja ja säilykeruokaa. Osa tarvikkeista kerättiin Airfin toimesta lahjoituksina ja osa tilattiin.

Lahjoitukset järjestöille

Vuonna 2025 tuimme Pelastakaa Lapset ry:n sekä Kehitysvammaisten Tukiliitto ry:n tärkeää toimintaa.



Pelastakaa Lapset



Itämeri-sitoumus

Jatkoimme Itämeri-sitoumuksemme mukaista toimintaa myös vuonna 2025. Airfi teki Itämeri-sitoumuksen vuonna 2024 osana Itämerihaastetta, joka on Turun ja Helsingin kaupunkien yhteinen toimenpideohjelma (2024–2028).

Eettiset toimintaohjeet

Code of Conduct

1. Johdanto

Nämä toimintaohjeet määrittelevät yhtiömme eettiset periaatteet ja arvot. Ohjeet koskevat kaikkia työntekijöitä, johtoa ja yhtiön puolesta toimivia tahoja. Valmistamme ilmanvaihtolaitteita Suomessa ja toimimme pääasiassa EU:n markkinoilla. Sitoudumme noudattamaan Suomen ja EU:n lainsäädäntöä sekä toimimaan vastuullisesti.

2. Lainsäädäntö

Noudatamme kaikkea soveltuvaa lainsäädäntöä: työlainsäädäntöä, ympäristösäännöksiä, kilpailuoikeutta, tietosuojaa (GDPR), yhdenvertaisuus- ja tasa-arvolakeja sekä tuoteturvallisuusmääräyksiä. Jokainen työntekijä vastaa omaan työhönsä liittyvien sääntöjen tuntemisesta. Epäselvissä tilanteissa on käännyttävä esihenkilön puoleen.

3. Reilu liiketoiminta

Toimimme rehellisesti ja läpinäkyvästi. Annamme totuudenmukaista tietoa tuotteistamme ja toiminnastamme. Pidämme lupauksemme ja rakennamme pitkäaikaisia liikesuhteita luottamuksen varaan.

4. Korruptio ja lahjonta

Emme tarjoa emmekä vastaanota lahjuksia. Tavanomaiset liikelahjat ovat sallittuja, kunhan ne ovat kohtuullisia eivätkä ole vastikkeeksi mistään päätöksestä. Epäselvissä tilanteissa on pyydettävä esihenkilön ohjeistusta.

5. Reilu kilpailu

Emme osallistu kartelleihin, hintasopimukseen tai markkinoiden jakamiseen. Emme jaa arkaluonteista liiketietoa kilpailijoille.

6. Ympäristövastuu

Ilmanvaihtolaitteiden valmistajana kannamme erityisen vastuun ympäristöstä. Noudatamme ympäristölainsäädäntöä ja pyrimme jatkuvasti parantamaan tuotteidemme energiatehokkuutta sekä pienentämään hiilijalanjälkeämme.

Olemme sitoutuneet konkreettisiin tekoihin: olemme allekirjoittaneet Itämeri-sitoumuksen, tuotteillamme on EPD-ympäristöselosteet ja olemme kehittäneet energiatehokkaita teknologioita, kuten AFPS-huurteensulatusjärjestelmän. Ilmanvaihtolaitteidemme ja liesikupujemme kotimaisuusaste on yli 90%, ja tuotteillamme on Suomalainen työ ry:n myöntämä Avainlippu-merkki. Havaituista ympäristöriskeistä on ilmoitettava välittömästi.

7. Työturvallisuus

Tarjoamme turvallisen työympäristön. Johto vastaa resursseista ja koulutuksesta, työntekijät noudattavat turvallisuusohjeita ja käyttävät suojavälineitä. Vaaroista ja läheltä piti -tilanteista on ilmoitettava välittömästi.

8. Ihmisoikeudet

Kunnioitamme ihmisoikeuksia ja ILO:n periaatteita. Emme hyväksy pakkotyötä, lapsityövoimaa tai ihmiskauppaa. Maksamme reilua palkkaa ja kunnioitamme työntekijöiden järjestäytymisoikeutta.

9. Yhdenvertaisuus

Kohtelemme kaikkia yhdenvertaisesti riippumatta sukupuolesta, iästä, taustasta tai muista henkilökohtaisista ominaisuuksista. Emme hyväksy syrjintää, häirintää tai kiusaamista. Jokaisella on oikeus turvalliseen työympäristöön.

10. Tietosuoja

Käsitlemme henkilötietoja GDPR:n mukaisesti. Suojaamme tietoja asianmukaisesti. Tietoturvapoikkeamista on ilmoitettava välittömästi.

11. Luottamuksellisuus

Yhtiön liikesalaisuudet – kuten tuotekehitystiedot ja asiakastiedot – ovat arvokasta omaisuutta. Luottamuksellista tietoa ei saa paljastaa ulkopuolisille. Tämä velvollisuus jatkuu myös työsuhteen päättymisen jälkeen.

12. Eturistiriidat

Tilanteita, joissa henkilökohtaiset edut voivat olla ristiriidassa yhtiön etujen kanssa, on vältettävä. Mahdollisista eturistiriidoista on ilmoitettava esihenkilölle.

13. Ohjeiden noudattaminen

Jokainen työntekijä on velvollinen noudattamaan näitä ohjeita. Rikkomukset voivat johtaa kurinpitotoimiin. Ohjeet päivitetään tarvittaessa ja muutoksista tiedotetaan.

14. Kysymykset

Kysymykset näistä ohjeista ja huolet mahdollisista rikkomuksista voi osoittaa esihenkilölle tai johdolle.

15. Yhteenveto

Näiden ohjeiden ydin on yksinkertainen: toimimme rehellisesti, kohtelemme kaikkia kunnioittavasti, suojelemme ympäristöä ja yhtiön omaisuutta sekä noudatamme lakeja. Epäselvissä tilanteissa on aina parempi kysyä kuin olettaa.

Hyväksytty: 5.5.2026

Hyväksynyt: Izabella Lundberg



VSME hakemisto

Hakemiston tarkoituksena on helpottaa lukijaa VSME-raportointitietojen tunnistamisessa ja paikantamisessa.

Perusmoduuli	Sivu
B1 Raportin laatimisperusteet	3, 4, 6–7
B2 Käytännöt, politiikat ja tulevat toimenpiteet kestävämmän talouden edistämiseksi	12–13
B3 Energiankulutus	9
B3 Kasvihuonekaasupäästöt	9
B4 Ilman, veden ja maaperän saastuminen	Ei koske yritystä
B5 Biodiversiteetti	Ei koske yritystä
B6 Vedenkäyttö	9
B7 Resurssien käyttö, kiertotalous ja jätehuolto	10–11
B8 Työvoima – yleiset ominaisuudet	12
B9 Työvoima – Terveys ja turvallisuus	12
B10 Työvoima – Palkkaus, työehtosopimukset ja koulutus	12
B11 Tuomiot ja sakot korruptiosta ja lahjonnasta	13



Airfi Oy AB
Piilipuunkatu 11
21200 Raisio, Finland

02 430 3300
airfi.fi
info@airfi.fi